

# MONTANTE 70

CÓDIGO: 72111

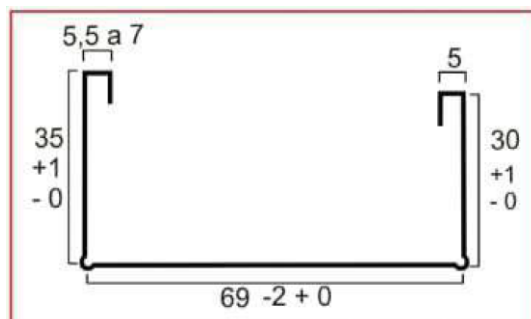

Materiales para la construcción en seco

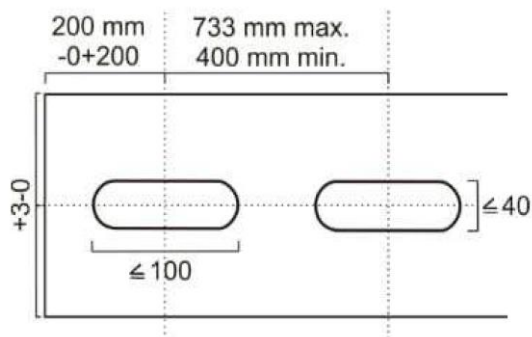

## CARACTERÍSTICAS GENERALES

Perfil de sección C en chapa galvanizada con moleteado y alas desiguales que permiten empalmes telescópicos.

Posee oblongos premarcados para retirar fácilmente.

Es un perfil accesorio para estructuras livianas de acero.

## APLICACIÓN

Utilizado junto a la solera consolidan la estructura, para luego fijar la placa (Tabiques). También puede ser utilizado en cielorrasos, mobiliario y revestimientos.

### CARACTERÍSTICAS

MATERIAL	Chapa de acero galvanizada
ESPESOR	0.5 mm
ALTO	30/35 mm
ANCHO	69 mm +0/-2
LARGO	2600 mm +3/-6

## PRESENTACIÓN ESTANDAR DEL PRODUCTO

Presentación (embalaje)

- Paquete x 12 u.
- Pallet: 70 bultos. (840 u.)

## ALMACENAJE

Se recomienda mantener los perfiles enzunchados y alineados. Generar un buen acopio para evitar la torsión y deformación de los mismos. Los perfiles menores deben ser siempre apilados sobre los perfiles mayores.